

VENTINI

HRV-60

Система вентиляции с рекуперацией
Руководство по эксплуатации



Содержание

- 3. ТРЕБОВАНИЯ БЕЗОПАСНОСТИ
- 5. ВВЕДЕНИЕ
- 5. ПРИМЕНЕНИЕ
- 5. КОМПЛЕКТ ПОСТАВКИ
- 6. ТЕХНИЧЕСКИЕ ХАРАКТЕРИСТИКИ
- 8. УСТРОЙСТВО И ПРИНЦИП РАБОТЫ
- 11. УСТАНОВКА И МОНТАЖ
- 12. ПОДКЛЮЧЕНИЕ К ЭЛЕКТРОСЕТИ
- 13. УПРАВЛЕНИЕ РЕКУПЕРАТОРОМ
- 15. ОБСЛУЖИВАНИЕ
- 17. УСТРАНЕНИЕ НЕИСПРАВНОСТЕЙ
- 18. ПРАВИЛА ХРАНЕНИЯ И ТРАНСПОРТИРОВКИ
- 19. ГАРАНТИЙНЫЕ ОБЯЗАТЕЛЬСТВА

Требования безопасности

- Внимательно прочитайте руководство пользователя перед началом эксплуатации и установки рекуператора.
- Установка и эксплуатация должны выполняться в соответствии с настоящим руководством пользователя, а также положениями всех применимых местных и национальных строительных, электрических и технических норм и стандартов.
- К предупреждениям, содержащимся в Руководстве, следует относиться серьезно - они содержат важную информацию о личной безопасности.
- Несоблюдение правил техники безопасности может привести к травме или повреждению рекуператора.
- Внимательно прочтите Руководство и храните его, пока Вы пользуетесь рекуператором.
- Не допускайте попадания влаги и жидкостей на вентиляционный блок.

Условные обозначения, используемые в Руководстве:



ВНИМАНИЕ!



ЗАПРЕЩЕНО!

МЕРЫ ПРЕДОСТОРОЖНОСТИ ПРИ МОНТАЖЕ РЕКУПЕРАТОРА



Перед каждой операцией по установке или обслуживанию, прибор должен быть отключен от источника питания.



Прибор не должен эксплуатироваться вне диапазона температур, указанного в Руководстве, а так же в агрессивных или взрывоопасных средах.



Не размещайте нагревательные приборы или другое оборудование в непосредственной близости от шнура питания рекуператора.

Руководство пользователя и квалифицированного монтажника



Не используйте поврежденное оборудование или провода для подключения к электросети.



При установке соблюдайте правила техники безопасности по использованию электроинструментов.



Распаковывайте рекуператор с осторожностью.



Используйте рекуператор только по назначению.

МЕРЫ ПРЕДОСТОРОЖНОСТИ ПРИ ЭКСПЛУАТАЦИИ



Не прикасайтесь к корпусу или пульту ДУ мокрыми руками. Не проводите обслуживание рекуператора мокрыми руками.



Не позволяйте детям пользоваться прибором.



Не мойте вентилятор водой. Защищайте электрические части рекуператора от попадания воды.



Не перекрывайте воздушный канал при включенном рекуператоре.



Перед проведением технического обслуживания обесточьте прибор.



Не повредите кабель питания во время работы прибора. Не кладите на кабель какие-либо предметы.

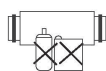

Держите опасные вещества вдали от рекуператора



Не открывайте рекуператор во время работы.



В случае появления необычных звуков или дыма отключите прибор от сети и обратитесь в сервисный центр.



Не допускайте направления потока воздуха из рекуператора на открытое пламя или свечи.

ВВЕДЕНИЕ Данное руководство содержит техническое описание, инструкции по эксплуатации, установке и монтажу, технические данные рекуператора HRV-60.

ПРИМЕНЕНИЕ

- Рекуператор предназначен для постоянного регулируемого воздухообмена в квартирах, домах, гостиницах, офисах, кафе и других частных и общественных зданиях. Прибор оснащен керамическим теплообменником, обеспечивающим приток свежего воздуха и вытяжку с рекуперацией энергии.
- Прибор предназначен для сквозного монтажа во внешней стене толщиной от 250 до 500 мм.
- Рекуператор рассчитан на непрерывную работу при постоянном подключении к электросети.
- Перемещаемый воздух не должен содержать горючих или взрывоопасных смесей, насыщенных паров, испарений химических веществ, крупной пыли, частиц сажи и масла, липких веществ, волокнистых материалов, болезнетворных микроорганизмов или любых других вредных веществ.



ПРИБОР НЕ ПРЕДНАЗНАЧЕН ДЛЯ ИСПОЛЬЗОВАНИЯ ДЕТЬМИ, ЛИЦАМИ С ФИЗИЧЕСКИМИ ИЛИ УМСТВЕННЫМИ НЕДОСТАТКАМИ, ЛИЦАМИ С СЕНСОРНЫМИ НАРУШЕНИЯМИ. ОПЕРАЦИИ ПО УСТАНОВКЕ И ПОДКЛЮЧЕНИЮ ДОЛЖНЫ ВЫПОЛНЯТЬСЯ КВАЛИФИЦИРОВАННЫМ ПЕРСОНАЛОМ С СОБЛЮДЕНИЕМ ТЕХНИКИ БЕЗОПАСНОСТИ. МЕСТА УСТАНОВКИ ДОЛЖНЫ ИСКЛЮЧАТЬ ДОСТУП ДЕТЕЙ БЕЗ ПРИСМОТРА.

КОМПЛЕКТ ПОСТАВКИ

Рекуператор	1
Компл. крепежа	1
Пульт ДУ	1
Руководство	1
Упаковка	1
Заглушка	1
Фильтр G4	2

ТЕХНИЧЕСКИЕ ХАРАКТЕРИСТИКИ

- Рекуператор предназначен для использования внутри помещений с температурой до +50°C и относительной влажностью до 80%. От 0С до -30°C при относительной влажности до 40%.
- Рекуператор классифицируется как электроприбор класса I.
- Степень защиты от проникновения твердых предметов и жидкостей IP 24.
- Конструкция рекуператоров регулярно совершенствуется, поэтому некоторые модели могут незначительно отличаться от описанных в данном руководстве.

ГАБАРИТНЫЕ РАЗМЕРЫ РЕКУПЕРАТОРА (ММ)

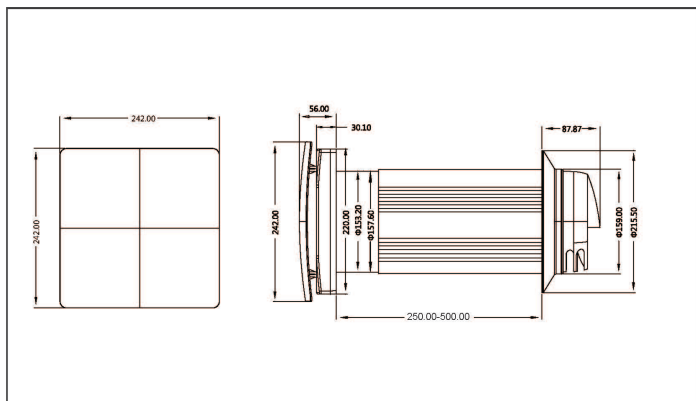

Руководство пользователя и квалифицированного монтажника

Скорость	Н*/ I	II	III
Напряжение электросети, 50-60 Гц [В.]	100~240		
Потребляемая мощность [Вт.]	1.6 / 1.8	3.9	7.0
Мах. Сила тока [А]	0.019	0.034	0.0533
Производительность [м ³ /ч]	26 / 48	54	60
Уровень звукового давления [дБ(А)]	17 / 20	24	33
Мах. температура воздуха [°С] *	-30°С до +50°С		
Коэффициент рекуперации	до 90%		
Тип теплообменника	Керамический		

*Для относительной влажности менее 40%

*Н - ночной режим.

УСТРОЙСТВО И ПРИНЦИП

Рекуператор состоит из телескопического воздуховода с регулируемой длиной, вентиляционного блока и вентиляционного колпака. Два фильтра и керамический теплообменник расположены во внутреннем воздуховоде. Фильтры предназначены для очистки приточного воздуха и предотвращения попадания посторонних предметов в теплообменник и вентилятор.

Керамический теплообменник извлекает тепловую энергию воздуха для нагрева или охлаждения приточного воздушного потока. Теплообменник снабжен шнуром для облегчения извлечения из рекуператора. Теплообменник устанавливается на изоляционном материале, который также является уплотнителем. Вентилятор должен быть установлен на внутренней стороне стены. Вентиляционный колпак должен быть установлен с внешней стороны стены, чтобы предотвратить попадание осадков и других предметов в рекуператор.

Руководство пользователя и квалифицированного монтажника

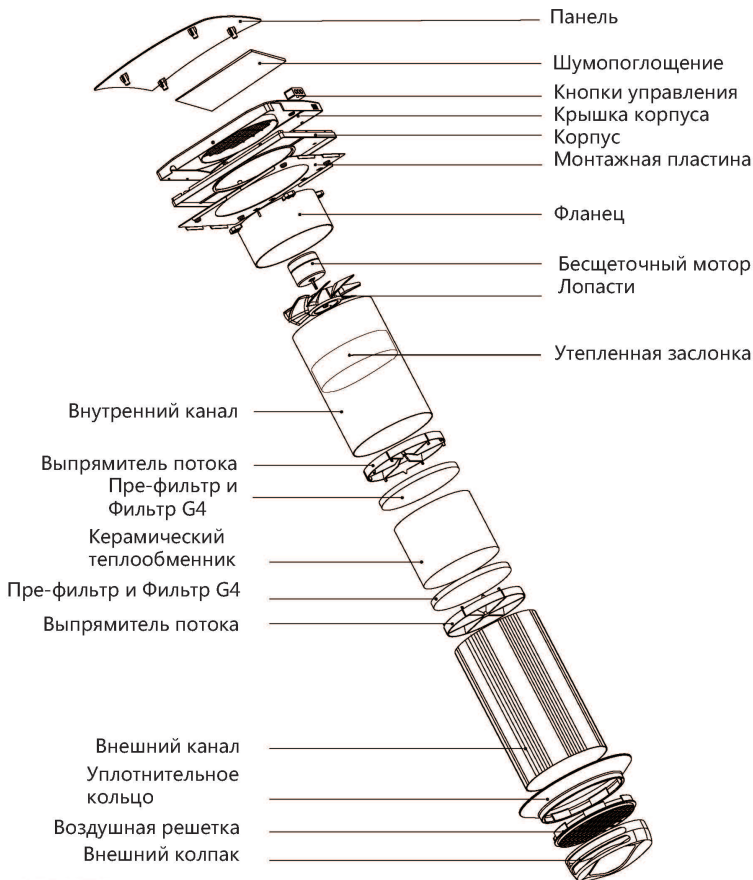

РЕЖИМЫ РАБОТЫ

Рекуператор имеет 3 режима:

Приток свежего воздуха

вентилятор подает свежий воздух в помещение

Вытяжка вентилятор отводит воздух из помещения

Рекуперация вентилятор работает в реверсивном режиме рекуперации тепла и влаги

В режиме рекуперации прибор работает в двух циклах по 65 сек. каждый

Цикл I. Теплый спертый воздух отводится из помещения. Проходя через теплообменник, он нагревает и увлажняет его, передавая до 90% тепловой энергии. Через 65 секунд, когда керамический теплообменник нагреется, вентилятор переключается в режим приточной вентиляции.

Цикл II. Свежий воздух с улицы очищается фильтрами, проходит через керамический теплообменник, поглощает влагу и нагревается до комфортной температуры. Через 65 секунд, когда теплообменник остынет, вентилятор переключается в режим вытяжки и цикл возобновляется.



МОНТАЖ И НАСТРОЙКА



ПРОЧИТАЙТЕ
РУКОВОДСТВО ПЕРЕД
УСТАНОВКОЙ



ВНИМАНИЕ!

ПРИБОР НЕ ДОЛЖЕН
УСТАНОВЛИВАТЬСЯ В МЕСТАХ,
ГДЕ ВОЗДУШНЫЙ КАНАЛ МОЖЕТ БЫТЬ
БЛОКИРОВАН (ШТОРЫ, ПОРТЬЕРЫ И
Т.П.) ШТОРЫ МОГУТ ПРЕПЯТСТВОВАТЬ
НОРМАЛЬНОМУ ПОТОКУ ВОЗДУХА В
ПОМЕЩЕНИИ, ЧТО СДЕЛАЕТ РАБОТУ
РЕКУПЕРАТОРА НЕЭФФЕКТИВНОЙ.

МОНТАЖ РЕКУПЕРАТОРА

1. Подготовьте круглое сквозное отверстие в стене диаметром 180 мм.

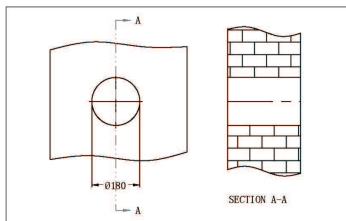

2. Соедините внутренний и внешний воздушные каналы по толщине стены. Нанесите водостойкий герметизирующий клей на внутреннюю сторону уплотнительного кольца, как показано на рисунке ниже

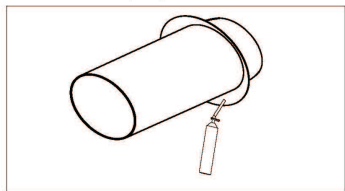

Установите воздушный канал в стену через отверстие из помещения и потяните назад, чтобы резиновое кольцо внутренней стороной примкнуло к внешней стене.

Заполните полости между стеной и каналом монтажной пеной. Рекомендуется уклон канала в сторону улицы 2°-3°.

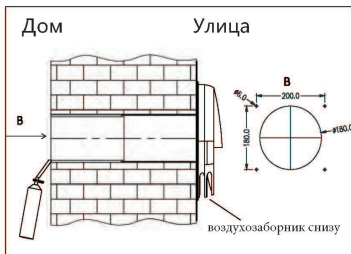

4. Закрепите монтажный шаблон на стене. Убедитесь, что окружности на шаблоне и воздуховоде совпадают. Отметьте место сверления отверстий и снимите монтажный шаблон. Просверлите четыре 6-ти мм. отверстия в месте маркировки, вставьте дюбели и прикрепите шурупами монтажную пластину (в комплекте упаковки).

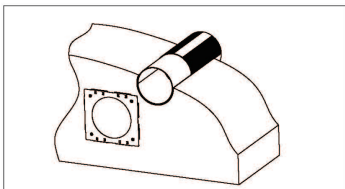

МОНТАЖ РЕКУПЕРАТОРА

5. Вставьте фильтр, керамический теплообменник, второй фильтр и выпрямитель воздушного потока в последовательном порядке внутрь телескопического канала воздуховода.

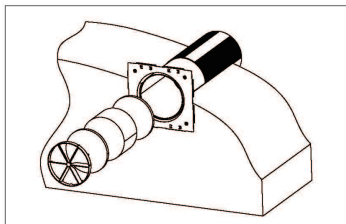

6. Установите корпус рекуператора на монтажную пластину. Зафиксируйте на магнитах.

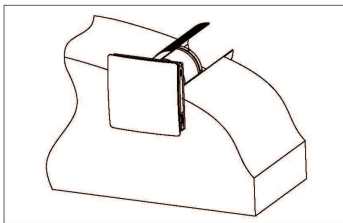

ПОДКЛЮЧЕНИЕ К ЭЛЕКТРОСЕТИ



ПЕРЕД ВЫПОЛНЕНИЕМ ЛЮБЫХ РАБОТ ПО ЭЛЕКТРОМОНТАЖУ ОТКЛЮЧИТЕ ПРИБОР ОТ ЭЛЕКТРОСЕТИ. ПРАВИЛЬНО ПОДСОЕДИНИТЕ РЕКУПЕРАТОР С ПОМОЩЬЮ РОЗЕТКИ С ЗАЗЕМЛЕНИЕМ. ЛЮБЫЕ ИЗМЕНЕНИЯ ВНУТРЕННЕГО ПОДКЛЮЧЕНИЯ НЕДОПУСТИМЫ И МОГУТ ПРИВЕСТИ К ПОТЕРЕ ГАРАНТИИ.

Рекуператор рассчитан на подключение к однофазной сети переменного тока напряжением 100-240 В/50-60 Гц. Подключите прибор к проводке или вилкой в розетку*.

Руководство пользователя и квалифицированного монтажника



ФУНКЦИИ ПУЛЬТА ДИСТАНЦИОННОГО УПРАВЛЕНИЯ

Электрические параметры

- Рабочее напряжение : DC3V(элемент CR2025)
- Ток эмиссии <5mA

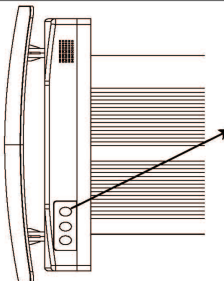
- Ток в режиме ожидания <10μA
- Эффективная дистанция :
 - перегородки >15m, прямая >30m
- Частота сигнала: 433.92MHz



	ON/OFF	Вкл/выкл
	Производительн.	Нажать 1 раз. Низкая скорость
		Нажать 2 раза Средняя скорость
		Нажать 3 раза Высокая скорость
	Выбор режимов	Нажать 1 раз Приток
		Нажать 2 раза Вытяжка
		Нажать 3 раза Рекуперация





Вкл/выкл			Ночной режим
Низкая скорость			
Средняя скорость			
Высокая скорость			
Приток			
Вытяжка			Рекуперация
Низкая влажность			
Средняя влажность			Высокая влажность

УПРАВЛЕНИЕ КНОПКАМИ НА КОРПУСЕ РЕКУПЕРАТОРА

1. Включите рекуператор "ON".

Установите скорость. Прибор подтвердит звуковым сигналом.

	Нажать 1 раз	Низкая скорость
	Нажать 2 раза	Средняя скорость
	Нажать 3 раза	Высокая скорость

2. Выключение рекуператора

	Нажмите "ON/OFF"
---	------------------

WI-FI УПРАВЛЕНИЕ С МОБИЛЬНОГО ПРИЛОЖЕНИЯ

Установите приложение по инструкции "SMART app.", нажмите булавкой кнопку сопряжения на тыльной стороне корпуса прибора.

УПРАВЛЕНИЕ ПУЛЬТОМ ДУ

1. Включение ON/OFF.



	
--	--

2. Ночной режим

	ВКЛ/ВЫКЛ
--	----------

Ночной режим активируется, когда выключено освещение. Переход в режим подтверждается долгим звуковым сигналом. Выход из режима - коротким сигналом.

3. Настройка скорости



	Низкая скорость
	Средняя скорость
	Высокая скорость

4. Режим работы

	Режим Приток. Свежий воздух подается в помещение.
	Режим Вытяжка. Воздух отводится с выбранной скоростью (завод.установка)
	Режим Рекуперация. Прибор работает 65 сек. в режиме Приток, затем, 65 сек. в режиме Вытяжка, с сохранением энергии воздуха.

5. Управление по уровню влажности.

Контроль влажности доступен в режиме "Рекуперация"

	Установка порога влажности 50%
	Установка порога влажности 60%
	Установка порога влажности 70%

КОНТРОЛЬ ВЛАЖНОСТИ АКТИВИРУЕТСЯ ТОЛЬКО С ПУЛЬТА ДУ И ПРИЛОЖЕНИЯ!

ОБСЛУЖИВАНИЕ



ОТКЛЮЧАЙТЕ ПРИБОР ОТ ЭЛЕКТРОСЕТИ ПЕРЕД ПРОВЕДЕНИЕМ ЛЮБЫХ ОПЕРАЦИЙ ПО ОБСЛУЖИВАНИЮ

Техническое обслуживание означает регулярную очистку поверхностей рекуператора от пыли и очистку или замену фильтров.

1. Обслуживание (1 раз в год).

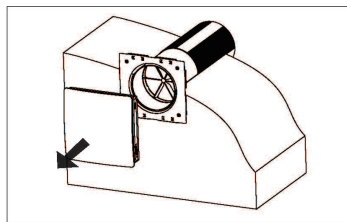

Потяните за корпус, чтобы снять его.

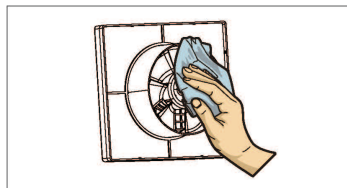

Очистите лопасти крыльчатки. Для удаления пыли используйте мягкую щетку или пылесос. Не используйте воду, абразивные средства, растворители. Лопасти крыльчатки необходимо очищать не реже одного раза в год.

2. Обслуживание фильтров и керамического элемента (4 раза в год).

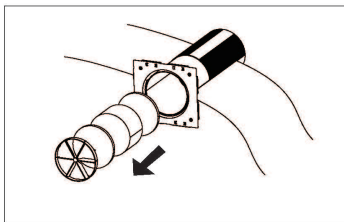

Извлеките выпрямитель воздушного потока. Снимите фильтр перед теплообменником. Потяните за шнур теплообменника, чтобы извлечь его из воздуховода. Будьте осторожны при вытягивании теплообменника во избежание его повреждения. Снимите фильтр после теплообменника.

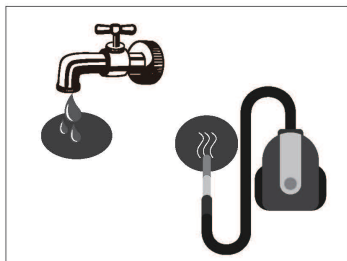

Очищайте фильтр по мере загрязнения, но не реже 3-4 раз в год.
Помойте фильтры водой, дайте им высохнуть и установите сухие фильтры внутри воздуховода.
Допускается чистка пылесосом.
Номинальный срок службы фильтра составляет 3 года. Свяжитесь с продавцом для получения запасных фильтров.

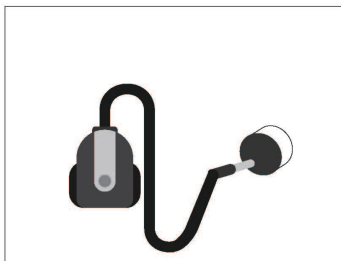

Даже регулярное техническое обслуживание не может полностью предотвратить накопление грязи на сотах теплообменника.
Для обеспечения высокой эффективности рекуперации, производите регулярную очистку теплообменника.
Чистите теплообменник пылесосом или промывайте проточной водой не реже одного раза в год.

ПОИСК И УСТРАНЕНИЕ НЕИСПРАВНОСТЕЙ

Возможные неисправности и методы их устранения.

Неисправность	Причины	Устранение
Рекуператор не включается	Отсутствует электропитание	Убедитесь, что прибор правильно подключен к электросети, и при необходимости внесите коррективы.
	Двигатель заклинило.	Выключите прибор. Устраните неполадки: очистите лопасти и крыльчатку. Перезапустите рекуператор.
Автоматическое отключение после включения прибора	Перегрузка возникла в результате короткого замыкания	Отключите прибор. Обратитесь в сервис.
Слабый воздушный поток	Низкая скорость	Увеличьте скорость
	Фильтр, вентилятор или теплообменник загрязнены	Очистите или замените фильтр, очистите крыльчатку и теплообменник. См. стр. 15.

Рекуператор подает звуковые сигналы	Активируется счетчик рабочего времени для замены фильтра	Информацию о техническом обслуживании см. на стр. 16.
Высокий уровень шума, вибрация	Грязь на крыльчатке	Очистите лопасти
	Ослабленное винтовое соединение корпуса или канала	Проверьте и затяните элементы креплений

ПРАВИЛА ХРАНЕНИЯ И ТРАНСПОРТИРОВКИ

Храните прибор в оригинальной упаковке изготовителя в сухом проветриваемом помещении при температуре от +5°C до +40°C.

Среда хранения не должна содержать агрессивных паров и химических смесей, провоцирующих коррозию, деформацию электроники, изоляции и уплотнителей.

Для погрузочно-разгрузочных и складских операций используйте подъемные механизмы, чтобы предотвратить повреждение прибора в результате падения или чрезмерного колебания.

Выполняйте требования по обращению с грузом, применимые для соответствующего типа груза. Транспортировка любым видом транспорта допускается при условии, что прибор защищен от механических и погодных повреждений. Избегайте механических ударов и толчков во время погрузочно-разгрузочных работ.

ГАРАНТИЙНЫЕ ОБЯЗАТЕЛЬСТВА

Уважаемый покупатель!

«VENTini» гарантирует высокое качество и безупречное функционирование приобретенного Вами оборудования при соблюдении правил его эксплуатации.

На рекуператор предоставляется гарантия - 24 (двадцать четыре) месяца со дня его продажи.

Условия гарантии:

Гарантия включает в себя выполнение ремонтных работ и замену неисправных частей в сервисном центре.

Не подлежат гарантийному ремонту изделия с дефектами, возникшими в результате:

- механических, термических, химических повреждений, попадания посторонних предметов, жидкостей, насыщенных паров;
- несоблюдения условий эксплуатации или ошибочных действий пользователя;
- несоблюдения правил монтажа, транспортировки, хранения;
- стихийных бедствий (молния, пожар, наводнение и т. п.), а также других причин, находящихся вне контроля продавца и изготовителя;
- повреждения пломб или стикеров, ремонта или внесения конструктивных изменений неуполномоченными лицами;
- отклонений от стандартов питающих электрических сетей.

Дата продажи « ___ » _____ 20__ г.

Подпись, печать продавца:

_____ / _____ /

VENTini

www.ventini.ru

Email: info@ventini.ru





Загрузка TuYa Smart app

Вы можете загрузить TuYa Smart app в App store или по QR-коду.

СОГЛАСОВАНИЕ WIFI

Шаг 1

Активируйте Bluetooth, откройте приложение Tuya Smart Life.

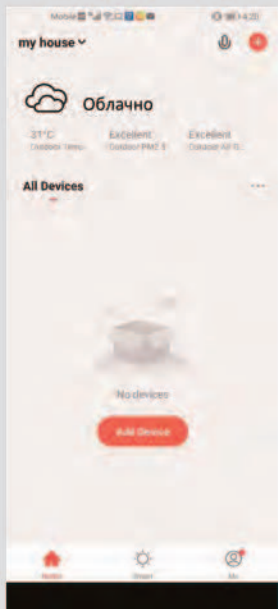

Шаг 2

Включите Прибор, через 3 секунды он издаст звуковой сигнал. Появится окно, как показано ниже. Затем нажмите Go (Добавить) для добавления.



Шаг 3

Выберите сеть Wi-Fi, введите пароль. (Убедитесь, что Wi-Fi - 2,4 ГГц.) Затем нажмите Далее.

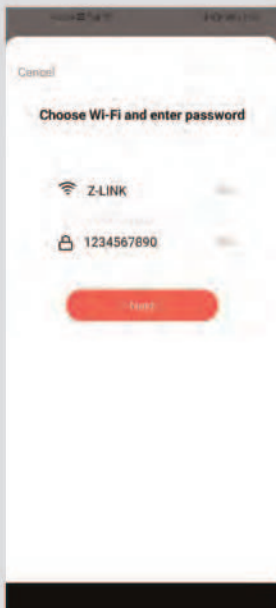

Шаг 4

App начинает соединяться с Прибором. Кратко нажмите булавкой кнопку на тыльной стороне Прибора.

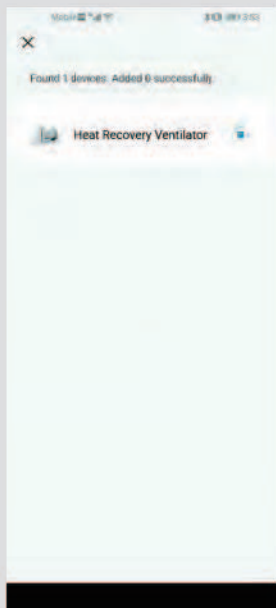

Шаг 5

Успешно. Нажмите
NEXT/Далее



Шаг 6

Нажмите **DONE/Готово**.

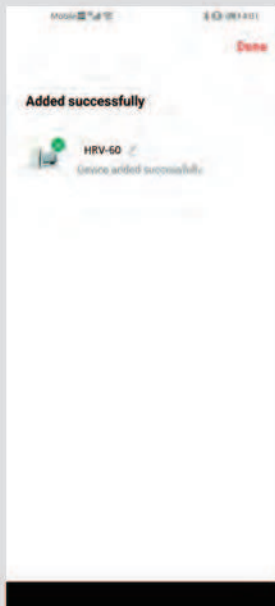

Шаг 7

Завершите подключение, и теперь вы можете управлять Прибором по телефону.

